

SERIE X - B - Y

DRX - DGX - DRB - DGB

DRY

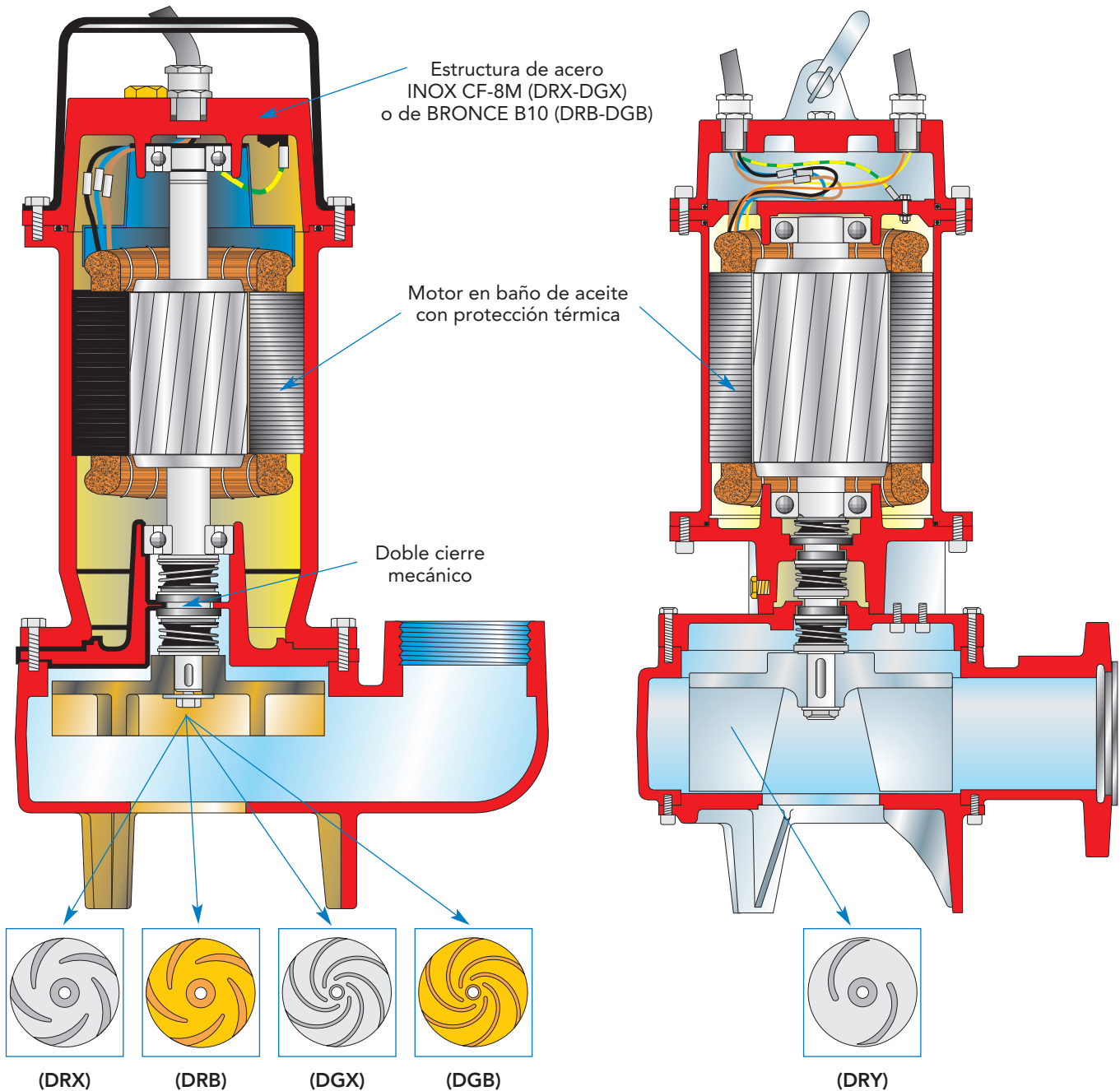

Disponible con las siguientes hidráulicas:

DRENO con impulsor de canales múltiples abierto de acero INOX (versión DRX) o de BRONCE (versión DRB)

DRAGA con impulsor de tipo vortex de acero INOX (versión DGX) o de BRONCE (versión DGB) y amplio paso libre

La **SERIE X** está destinada principalmente al tratamiento de líquidos agresivos, en presencia de arenas y ácidos. Se utiliza en la industria química y en la recuperación de aguas procedentes de procesos de mecanizado.

La **SERIE B** está indicada para el transporte de líquidos químicos, colorantes y agua marina.

Se utiliza en la industria náutica y de curtidos.

Impulsor de dos canales abierto de acero INOX

La **SERIE Y** está indicada en el tratamiento de líquidos corrosivos o químicamente agresivos. Es idónea para usos industriales y pesados.

Bombas eléctricas Serie X, B, Y (DRX-DGX, DRB-DGB, DRY)



DRX

DGX

SERIE X

Completamente de acero **INOX CF8-M**
Doble cierre mecánico.
Motor en baño de aceite de 0,37 a 1,5 kW

Versión DRENO:
Impulsor de canales múltiples abierto de acero INOX

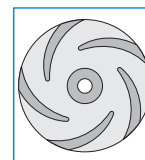

Versión DRAGA:
Impulsor Vortex de acero INOX con amplio paso libre



DRB

DGB

SERIE B

Completamente de **BRONCE**.
Doble cierre mecánico.
Motor en baño de aceite de 0,37 a 1,5 kW

Versión DRENO:
Impulsor de canales múltiples abierto de BRONCE



Versión DRAGA:
Impulsor Vortex de BRONCE con amplio paso libre

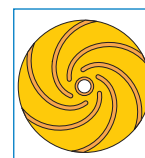

DRY

SERIE Y

Completamente de **acero CF8M**.
Triple cierre mecánico.
Motor en baño de aceite de 0,37 a 1,5 kW

Versión DRENO:
Impulsor de dos canales abierto de acero INOX

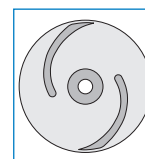

Materiales de fabricación y límites de uso

	DRX - DGX	DRB - DGB	DRY
Conjunto mecánico	INOX CF-8M Stahl	Bronze B10	INOX CF-8M Sthal
Eje	Acero AISI 316	Acero AISI 316	Acero Nitronic 50
Juntas (O-Ring)	Goma Viton	Goma Viton	Goma Viton
Cierres mecánicos (*)	Carburo de silicio/grafito alumina	Carburo de silicio/grafito alumina	Carburo de silicio/grafito alumina
Tornillos	Acero INOX A4	Acero INOX A2	Acero INOX A4
(*) Bajo pedido, en carburo de silicio			
Temperatura de uso máx.	40 °C	40 °C	40 °C
PH del líquido	5 ÷ 10	6 ÷ 10	5 ÷ 10
Viscosidad del líquido	1 mm ² /s	1 mm ² /s	1 mm ² /s
Servicio	S1 sumergido	S1 sumergido	S1 sumergido
Prof. de inmersión máx.	20 m	20 m	20 m
Densidad del líquido	1 kg/dm ³	1 kg/dm ³	1 kg/dm ³
Pres. acústica máx.	< 70 dB	< 70 dB	< 70 dB
Arranques / hora máx.	20	20	10

DATOS HIDRÁULICOS MODELOS DRX

MODELO	Q=l/s	1	2	3	4	5	6	8	10	12
	Q=m³/h	3,6	7,2	10,8	14,4	18	21,6	29	36	43,2
DRX 50/2/G32V	H = m.c.a.	7,8	6,7	5,1	2,6					
DRX 75/2/G32V		11,5	10,5	8,9	6,7	4,1	1			
DRX 100/2/G50V		12,3	11,1	10,5	9,7	8,5	7,6	4,8		
DRX 150/2/G50V		15	14,8	14	13,4	12,6	11,5	9	5,9	
DRX 200/2/G50V		17,1	16,7	15,9	15,2	14	13,4	11	8,3	4,8

CARACTERÍSTICAS TÉCNICAS MODELOS DRX

Disponible sólo con salida vertical

MODELO	Impulsor	Salida rosca Ø	Paso libre mm	Potencia (kW)	Polos	V/~	Corriente (A)	Cable	kg
DRX 50/2/G32V AOCM-E	De canales múltiples abierto de acero INOX	1 1/4"	15	0,37	2	230/1	2,9	4G1	17
DRX 75/2/G32V AOCM-E		1 1/4"	15	0,55	2	230/1	3,9	4G1	17
DRX 100/2/G50V AOCM-E		2"	15	0,88	2	230/1	6,5	4G1	21
DRX 150/2/G50V AOCM-E		2"	15	1,1	2	230/1	8,2	4G1	23
DRX 200/2/G50V AOCM-E		2"	15	1,5	2	230/1	9,3	4G1	23
DRX 50/2/G32V AOCT-E		1 1/4"	15	0,37	2	400/3	1,9	4G1	17
DRX 75/2/G32V AOCT-E		1 1/4"	15	0,55	2	400/3	1,4	4G1	17
DRX 100/2/G50V AOCT-E		2"	15	0,88	2	400/3	2,3	4G1	21
DRX 150/2/G50V AOCT-E		2"	15	1,1	2	400/3	2,7	4G1	23
DRX 200/2/G50V AOCT-E		2"	15	1,5	2	400/3	3,6	4G1	23

DATOS HIDRÁULICOS MODELOS DGX

MODELO	Q=l/s	1	2	4	6	8	10	12	14	16	18
	Q=m³/h	3,6	7,2	14,4	21,6	28,8	36	43	50	57,6	64,8
DGX 50/2/G50V	H = m.c.a.	6,5	5,4	3,2							
DGX 75/2/G50V		7,4	6,3	4,3	2,4						
DGX 100/2/G50V		11,1	10	7,8	5,4	2,9					
DGX 150/2/G50V		12,8	11,7	9,4	7	4,6					
DGX 200/2/G50V		13,7	12,6	10,3	7,9	5,5	2,9				
DGX 100/4/G50V		4,7	4,4	3,8	3,1	1,6					
DGX 150/2/65		9	8,5	7,7	6,7	5,5	4,1	3,7	2		
DGX 200/2/65		9,3	9,1	8,4	7,5	6,4	5,1	3,7	2		
DGX 200/2/80		7,9	7,5	6,8	5,9	5,1	4,3	3,5	2,7	1,9	
DGX 150/4/65		5,4	5,3	4,8	4,3	3,6	2,8	1,8			
DGX 150/4/80		5	4,8	4,5	4	3,5	3,1	2,6	2,1	1,6	1,1

CARACTERÍSTICAS TÉCNICAS MODELOS DGX

Conexiones de alimentación roscadas disponibles sólo de tipo vertical

MODELO	Impulsor	Salida rosca Ø	Paso libre mm	Potencia (kW)	Polos	V/~	Corriente (A)	Cable	kg
DGX 50/2/G50V AOCM-E	De canales múltiples abierto de acero INOX	2"	38	0,37	2	230/1	2,9	4G1	18
DGX 75/2/G50V AOCM-E		2"	38	0,55	2	230/1	3,9	4G1	18
DGX 100/2/G50V AOCM-E		2"	38	0,88	2	230/1	6,5	4G1	22
DGX 150/2/G50V AOCM-E		2"	38	1,1	2	230/1	8,2	4G1	23
DGX 200/2/G50V AOCM-E		2"	38	1,5	2	230/1	9,3	4G1	22
DGX 50/2/G50V AOCT-E		2"	38	0,37	2	400/3	1,1	4G1	18
DGX 75/2/G50V AOCT-E		2"	38	0,55	2	400/3	1,4	4G1	18
DGX 100/2/G50V AOCT-E		2"	38	0,88	2	400/3	2,3	4G1	22
DGX 150/2/G50V AOCT-E		2"	38	1,1	2	400/3	2,7	4G1	23
DGX 200/2/G50V AOCT-E		2"	38	1,5	2	400/3	3,5	4G1	22
DGX 100/4/G50V AOCM-E		2"	20	0,63	4	230/1	4,5	4G1	22
DGX 100/4/G50V AOCT-E		2"	20	0,63	4	400/3	1,9	4G1	22
DGX 150/2/65 AOCM-E		65	50	1,1	2	230/1	8,2	4G1	28
DGX 150/2/65 AOCT-E		65	50	1,1	2	400/1	2,7	4G1	28
DGX 200/2/65 AOCM-E		65	50	1,5	2	230/1	9,3	4G1	29
DGX 200/2/65 AOCT-E		65	50	1,5	2	400/3	3,5	4G1	29
DGX 200/2/80 AOCM-E		80	60	1,5	2	230/1	9,3	4G1	33,5
DGX 200/2/80 AOCT-E		80	60	1,5	2	400/3	3,5	4G1	33,5
DGX 150/4/65 AOCM-E		65	45	0,9	4	230/1	6,3	4G1	29
DGX 150/4/65 AOCT-E		65	45	0,9	4	400/3	2,2	4G1	29
DGX 150/4/80 AOCM-E		80	60	0,9	4	230/1	6,3	4G1	33,5
DGX 150/4/80 AOCT-E		80	60	0,9	4	400/3	2,2	4G1	33,5

DATOS HIDRÁULICOS MODELOS DRB

MODELO	Q=l/s	1	2	3	4	5	6	8	10	12
	Q=m³/h	3,6	7,2	10,8	14,4	18	21,6	29	36	43,2
DRB 50/2/G32V	H = m.c.a.	7,9	6,8	5,1	2,7					
DRB 75/2/G32V		11,5	10,5	8,9	6,8	4,1	1			
DRB 100/2/G50V		12,1	11,3	10,5	9,8	8,5	7,7	4,8		
DRB 150/2/G50V		15,2	14,9	14	13,5	12,6	11,7	9,1	5,9	
DRB 200/2/G50V		17,2	16,8	15,9	15,4	14	13,5	11	8,4	4,9

CARACTERÍSTICAS TÉCNICAS MODELOS DRB

Disponible sólo con salida vertical

MODELO	Impulsor	Salida rosca Ø	Paso libre mm	Potencia (kW)	Polos	V/~	Corriente (A)	Cable	kg
DRB 50/2/G32V AOCM-E	De canales múltiples abierto de BRONCE	1 1/4"	15	0,37	2	230/1	2,9	4G1	17
DRB 75/2/G32V AOCM-E		1 1/4"	15	0,55	2	230/1	3,9	4G1	17
DRB 100/2/G50V AOCM-E		2"	15	0,88	2	230/1	6,5	4G1	21
DRB 150/2/G50V AOCM-E		2"	15	1,1	2	230/1	8,2	4G1	23
DRB 200/2/G50V AOCM-E		2"	15	1,5	2	230/1	9,3	4G1	23
DRB 50/2/G32V AOCT-E		1 1/4"	15	0,37	2	400/3	1,1	4G1	17
DRB 75/2/G32V AOCT-E		1 1/4"	15	0,55	2	400/3	1,4	4G1	17
DRB 100/2/G50V AOCT-E		2"	15	0,88	2	400/3	2,3	4G1	21
DRB 150/2/G50V AOCT-E		2"	15	1,1	2	400/3	2,7	4G1	23
DRB 200/2/G50V AOCT-E		2"	15	1,5	2	400/3	3,5	4G1	23

DATOS HIDRÁULICOS MODELOS DGB

MODELO	Q=l/s	1	2	3	4	5	6	8	9	10
	Q=m³/h	3,6	7,2	10,8	14,4	18	21,6	29	32	36
DGB 50/2/G50V	H = m.c.a.	6,6	5,4	4,3	3,2	2,1				
DGB 75/2/G50V		7,4	6,4	5,4	4,4	3,4	2,4			
DGB 100/2/G50V		11,2	10,1	9	7,9	6,7	5,5	3		
DGB 150/2/G50V		12,9	11,8	10,7	9,5	8,3	7,1	4,6	3,3	
DGB 200/2/G50V		13,9	12,7	11,6	10,4	9,2	8	5,5	4,2	3

CARACTERÍSTICAS TÉCNICAS MODELOS DGB

Disponible sólo con salida vertical

MODELO	Impulsor	Salida rosca Ø	Paso libre mm	Potencia (kW)	Polos	V/~	Corriente (A)	Cable	kg
DGB 50/2/G50V AOCM-E	VORTEX de BRONCE	2"	38	0,37	2	230/1	2,9	4G1	18
DGB 75/2/G50V AOCM-E		2"	38	0,55	2	230/1	3,9	4G1	18
DGB 100/2/G50V AOCM-E		2"	38	0,88	2	230/1	6,5	4G1	22
DGB 150/2/G50V AOCM-E		2"	38	1,1	2	230/1	8,2	4G1	23
DGB 200/2/G50V AOCM-E		2"	38	1,5	2	230/1	9,3	4G1	23
DGB 50/2/G50V AOCT-E		2"	38	0,37	2	400/3	1,1	4G1	18
DGB 75/2/G50V AOCT-E		2"	38	0,55	2	400/3	1,4	4G1	18
DGB 100/2/G50V AOCT-E		2"	38	0,88	2	400/3	2,3	4G1	22
DGB 150/2/G50V AOCT-E		2"	38	1,1	2	400/3	2,7	4G1	23
DGB 200/2/G50V AOCT-E		2"	38	1,5	2	400/3	3,6	4G1	23

DATOS HIDRÁULICOS MODELOS DRY

MODELO	Q=l/s	5	10	15	20	25	30	40	50	60	70
	Q=m³/h	18	36	54	72	90	108	144	180	216	252
DRY 300/2/65	H = m.c.a.	14	11,5	8	4,7						
DRY 300/2/80		12,3	10,2	9	7,5	5					
DRY 400/2/65		17,8	15,1	12,5	8	6					
DRY 400/2/80		15,5	14,3	11	9	8	4,7				
DRY 550/2/80		16,5	14,8	12,9	10,7	8,2	5,6	2			
DRY 750/2/80		21	18,8	17,4	15	12,9	9,7	4,7			
DRY 1000/2/80		26,5	25	24	21,7	19	17,7	11	4,6		
DRY 1000/2/100		22,6	21	19	18,3	17	15	12	7,5	4,8	
DRY 1500/2/80		37	36	35	31,8	29,7	28	21	15	5	
DRY 1500/2/100		31,5	30	27,3	26,2	24,3	23,1	19	15	11	6,5

MODELO	Q=l/s	5	10	15	20	25	30	40	50	55
	Q=m³/h	18	36	54	72	90	108	144	180	198
DRY 300/4/80	H = m.c.a.	10	8,4	7,5	6	4,8	3,2			
DRY 300/4/100		8,5	7,7	6,5	6,1	5	4,5	3		
DRY 400/4/80		12,4	11,7	10	8,1	7,5	7,2	3		
DRY 400/4/100		10,3	9,6	9	8,2	7,6	6,9	5	2,7	
DRY 550/4/80		13,5	13	12	10	8,3	7,6	4,6		
DRY 550/4/100		11,7	11	10,3	9,1	8,6	7,7	6	3,9	3
DRY 750/4/80		17,2	17	16	14,7	13	12,3	8,2	5	
DRY 1000/4/80		21	19,8	18,6	18	17	15,2	12	7,6	6

CARACTERÍSTICAS TÉCNICAS MODELOS DRY

MODELO	Impulsor	Salida mm	Paso libre mm	Potencia kW		POLOS	V/~	Corriente (A)		Cable	kg
				P1	P2			Régimen	Arranque		
DRY 300/2/65 A0ET-E	De dos canales abiertos de acero INOX	65	43	3,7	2,7	2	400/3	6,0	26,6	A	50
DRY 300/2/80 A0ET-E		80	56	3,7	2,7	2	400/3	6,0	26,6	A	51
DRY 400/2/65 A0FT-E		65	43	4,7	3,6	2	400/3	8,0	35,4	A	54
DRY 400/2/80 A0FT-E		80	56	4,7	3,6	2	400/3	8,0	35,4	A	56
DRY 550/2/80 A0GT-E		80	56	6	4,9	2	400/3	10,1	48	B	62
DRY 750/2/80 A0HT-E		80	63	8,8	7,2	2	400/3	14,5	60	C	104
DRY 1000/2/80 A0HT-E		80	65	12,4	10	2	400/3	19,8	87,8	C	110
DRY 1000/2/100 A0HT-E		100	80	12,4	10	2	400/3	19,8	87,8	C	115
DRY 1500/2/80 A0HT-E		80	60	17,7	15	2	400/3	28,2	140	C	130
DRY 1500/2/100 A0HT-E		100	80	17,3	15	2	400/3	28,2	140	C	144
DRY 300/4/80 A0FT-E		80	67	3,1	2,4	4	400/3	6,1	24	A	73
DRY 300/4/100 A0FT-E		100	76	3,1	2,4	4	400/3	6,1	24	A	75
DRY 400/4/80 A0FT-E		80	67	4,1	3,0	4	400/3	7,9	35	A	81
DRY 400/4/100 A0FT-E		100	76	4,1	3,0	4	400/3	7,9	35	A	85
DRY 550/4/80 A0GT-E		80	67	5,9	4,6	4	400/3	10,1	40	B	87
DRY 550/4/100 A0GT-E		100	76	5,9	4,6	4	400/3	10,1	40	B	91
DRY 750/4/80 A0HT-E		80	70	8,6	6,5	4	400/3	14,9	68	C	120
DRY 1000/4/80 A0HT-E		80	70	11,5	8,9	4	400/3	20,0	102	C	128

CABLE ELECTRICO TIPO H07RN-F: A: 4G1,5 + 2x1 B: 4G2,5 + 2x1 C: 2x4G2,5 + 2x1