

SERIE MAG

BOMBAS DE ARRASTRE MAGNÉTICO

APLICACIONES

Fabricadas con materiales compatibles con mayoría de productos químicos, son muy indicadas para: **ácidos, álcalis, disolventes, líquidos corrosivos, sistemas de filtraje para industrias de recubrimientos y para fábricas de leñas.**

LÍMITES DE EMPLEO

Evitar que aspire partículas sólidas.
 Máxima temperatura líquido: 60 °C en PP y 90 °C en PVDF
 Máx. densidad: 1,8 (con rodete rebajado).
 Viscosidad máxima líquido: 100 cPs.
 No trabajar con mangueras de Ø inf. a la bocas.
NO DEBEN TRABAJAR EN SECO.

EJECUCIÓN

Bombas monobloc magnéticas desprovistas de sello mecánico, muy adecuadas para líquidos agresivos y limpios. El principio de funcionamiento de las bombas de arrastre magnético es el de la atracción de dos imanes permanentes y concéntricos, con lo que el líquido a bombear no puede tener fugas, ya que no dispone de sello mecánico.

CARACTERÍSTICAS

Se fabrican en polipropileno P.P. o en fluoruro de polivinilo P.V.D.F. También bajo demanda en INOX 316. El modelo 10 se puede suministrar en ejecución vertical.
 Las bombas MAG van equipadas con motores estándar IEC IP55, trifásicos 220/380 V a 2.850 rpm. También se pueden montar con motores monofásicos. ATX antideflagrantes.



MODELO	CV	Altura en metros / Caudal en m ³ / hora									Densidad
		2	4	6	8	10	12	16	20	24	
MAG-10	0,75	13	12	10,5	9	7	5	–	–	–	1,4
MAG-16	1,5	–	20	19	18	17	15	10	–	–	1
MAG-20	2	–	19	18	15	12	10	–	–	–	1,8
MAG-31	3	32	31	30	29	28	27	24	18	10	1,1
MAG-40	5,5	41	39	37	35	34	31	26	20	10	1

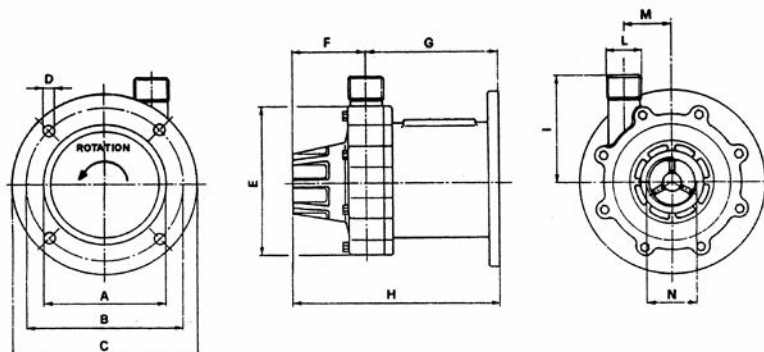

TABLA DE DIMENSIONES Y PESOS

MODELO	Dimensiones (en mm)												
	B-5	A	B	C	D	E	F	G	H	I	L	M	N
MAG-10	G71	110	130	160	7	154	70	110	180	100	1" FPT	45	1 1/2" FPT
MAG-16	G80	130	165	200	9	200	83	150	233	125	1 1/2"	63	2" FPT
MAG-20	G90	130	165	200	9	200	83	150	242	125	1 1/2"	62	2" FPT
MAG-31	G90	130	165	200	11	290	92	182	275	108	1 1/2"	62	2" FPT
MAG-40	G100	140	180	250	12	240	92	140	167	142	DN 40	68	DN 50